



[Redacted]  
[Redacted]  
(gyvenamoji vieta)  
[Redacted]  
(telefonas, el. paštas)

Šilutės rajono savivaldybės  
Administracijos direktoriui

### SUTIKIMAS

### DĖL ŽEMĖS SKLYPO PAGRINDINĖS NAUDOJIMO PASKIRTIES IR (AR) NAUDOJIMO BŪDO (BŪDŲ) KEITIMO

2022 lapkričio 10 d.

Sutinkame, kad būtų pakeista žemės sklypo pagrindinė žemės naudojimo paskirtis ir naudojimo būdas. Žemės sklypo kadastro numeris: Nr. 8867/0019:235 Šilutės m. k.v. Žemės sklypo adresas: Šilutės r. sav., Šilutės sen., Šilutės m., Ramučių g. 29A. Esama žemės sklypo pagrindinė žemės naudojimo paskirtis: Kita. Esamas žemės sklypo naudojimo būdas: vienbučių dvibučių gyvenamųjų pastatų teritorijos. Pageidaujama žemės sklypo pagrindinė žemės naudojimo paskirtis: Kitos paskirties žemė. Pageidaujamas žemės sklypo naudojimo būdas: pramonės ir sandėliavimo paskirties pastatų teritorijų.

[Redacted signature area]

(parašas)

(vardas, pavardė)

[Redacted signature area]

(parašas)

(vardas, pavardė)

## NEKILNOJAMOJO TURTO REGISTRO DUOMENŲ BAZĖS IŠRAŠAS

2022-09-15 15:03:46

### 1. Nekilnojamojo turto registre įregistruotas turtas:

Registro Nr.: 44/692121  
Registro tipas: Žemės sklypas  
Sudarymo data: 2007-01-16  
Adresas: Šilutė, Ramučių g. 29A

### 2. Nekilnojamieji daiktai:

2.1. Žemės sklypas  
Unikalus daikto numeris: 4400-1023-5026

Žemės sklypo kadastro numeris ir kadastro vietovės

pavadinimas: 8867/0019:235 Šilutės m. k.v.

Daikto pagrindinė naudojimo paskirtis: Kita

Žemės sklypo naudojimo būdas: Vienbučių ir dvibučių gyvenamųjų pastatų teritorijos

Žemės sklypo plotas: 0.2232 ha

Žemės ūkio naudmenų plotas viso: 0.2232 ha

iš jo: ariamos žemės plotas: 0.2232 ha

Nusausintos žemės plotas: 0.2042 ha

Žemės ūkio naudmenų našumo balas: 18.0

Matavimų tipas: Žemės sklypas suformuotas atliekant kadastrinius matavimus

Vidutinė rinkos vertė: 21400 Eur

Vidutinės rinkos vertės nustatymo data: 2022-09-06

Vidutinės rinkos vertės nustatymo būdas: Masinis vertinimas

Kadastro duomenų nustatymo data: 2022-01-25

Teritorija, kurioje taikomos specialiosios žemės Elektroninių ryšių tinklų elektroninių ryšių infrastruktūros apsaugos naudojimo sąlygos: zonos (III skyrius, vienuoliktasis skirsnis)

Teritorijos unikalus numeris: 100346414

Teritorijos nustatymo data: 2022-03-24

Žymos apie teritoriją padarymo data: 2022-04-06

Teritorija, kurioje taikomos specialiosios žemės

naudojimo sąlygos: Elektros tinklų apsaugos zonos (III skyrius, ketvirtasis skirsnis)

Teritorijos unikalus numeris: 100134261

Teritorijos nustatymo data: 2021-11-26

Žymos apie teritoriją padarymo data: 2021-12-09

Teritorija, kurioje taikomos specialiosios žemės

naudojimo sąlygos: Elektros tinklų apsaugos zonos (III skyrius, ketvirtasis skirsnis)

Teritorijos unikalus numeris: 100139001

Teritorijos nustatymo data: 2021-11-26

Žymos apie teritoriją padarymo data: 2021-12-10

### 3. Daikto priklausiniai iš kito registro: įrašų nėra

### 4. Nuosavybė:

4.1.

Nuosavybės teisė

Savininkas: [redacted] gim. [redacted]  
[redacted] gim. [redacted]

Daiktas: žemės sklypas Nr. 4400-1023-5026, aprašytas p. 2.1.

[registravimo pagrindas: 2021-04-09 Pirkimo - pardavimo sutartis Nr. 1120

2022-08-02 Nacionalinės žemės tarnybos teritorinio skyriaus vedėjo sprendimas Nr. 17SK-1214-(14.17.110.)

[rašas galioja: Nuo 2022-09-14

### 5. Valstybės ir savivaldybių žemės patikėjimo teisė: įrašų nėra

### 6. Kitos daiktinės teisės : įrašų nėra

### 7. Juridiniai faktai:

7.1.

Bendroji jungtinė sutuoktinių nuosavybė

Daiktas: žemės sklypas Nr. 4400-1023-5026, aprašytas p. 2.1.

[registravimo pagrindas: 2021-04-09 Pirkimo - pardavimo sutartis Nr. 1120

[rašas galioja: Nuo 2021-04-21

### 8. Žymos: įrašų nėra

**9. Teritorijos, kuriose taikomos specialiosios žemės naudojimo sąlygos:**

- 9.1. Vandens tiekimo ir nuotekų, paviršinių nuotekų tvarkymo infrastruktūros apsaugos zonos (III skyrius, dešimtas skirsnis)  
Daiktas: žemės sklypas Nr. 4400-1023-5026, aprašytas p. 2.1.  
[registravimo pagrindas: 2022-08-02 Nacionalinės žemės tarnybos teritorinio skyriaus vedėjo sprendimas Nr. 17SK-1214-(14.17.110.)  
Plotas: 8.00 kv. m  
[rašas galioja: Nuo 2022-09-06
- 9.2. Elektroninių ryšių tinklų elektroninių ryšių infrastruktūros apsaugos zonos (III skyrius, vienuoliktasis skirsnis)  
Daiktas: žemės sklypas Nr. 4400-1023-5026, aprašytas p. 2.1.  
[registravimo pagrindas: 2022-08-02 Nacionalinės žemės tarnybos teritorinio skyriaus vedėjo sprendimas Nr. 17SK-1214-(14.17.110.)  
Plotas: 268.00 kv. m  
[rašas galioja: Nuo 2022-09-06
- 9.3. Elektros tinklų apsaugos zonos (III skyrius, ketvirtasis skirsnis)  
Daiktas: žemės sklypas Nr. 4400-1023-5026, aprašytas p. 2.1.  
[registravimo pagrindas: 2022-08-02 Nacionalinės žemės tarnybos teritorinio skyriaus vedėjo sprendimas Nr. 17SK-1214-(14.17.110.)  
Plotas: 116.00 kv. m  
[rašas galioja: Nuo 2022-09-06
- 9.4. Melioruotos žemės ir melioracijos statinių apsaugos zonos (VI skyrius, antrasis skirsnis)  
Daiktas: žemės sklypas Nr. 4400-1023-5026, aprašytas p. 2.1.  
[registravimo pagrindas: 2022-08-02 Nacionalinės žemės tarnybos teritorinio skyriaus vedėjo sprendimas Nr. 17SK-1214-(14.17.110.)  
Plotas: 2042.00 kv. m  
[rašas galioja: Nuo 2022-09-06
- 9.5. Požeminio vandens vandenviečių apsaugos zonos (VI skyrius, vienuoliktasis skirsnis)  
Daiktas: žemės sklypas Nr. 4400-1023-5026, aprašytas p. 2.1.  
[registravimo pagrindas: 2022-08-02 Nacionalinės žemės tarnybos teritorinio skyriaus vedėjo sprendimas Nr. 17SK-1214-(14.17.110.)  
Plotas: 2232.00 kv. m  
[rašas galioja: Nuo 2022-09-06
- 9.6. Kelių apsaugos zonos (III skyrius, antrasis skirsnis)  
Daiktas: žemės sklypas Nr. 4400-1023-5026, aprašytas p. 2.1.  
[registravimo pagrindas: 2022-08-02 Nacionalinės žemės tarnybos teritorinio skyriaus vedėjo sprendimas Nr. 17SK-1214-(14.17.110.)  
Plotas: 1060.00 kv. m  
[rašas galioja: Nuo 2022-09-06

**10. Daikto registravimas ir kadastro žymos:**

- 10.1. Kadastrinius matavimus atliko (kadastro žyma)  
Daiktas: žemės sklypas Nr. 4400-1023-5026, aprašytas p. 2.1.  
[registravimo pagrindas: 2017-10-05 Kvalifikacijos pažymėjimas Nr. 2M-M-2556  
2022-01-25 Nekilnojamojo daikto kadastro duomenų byla  
[rašas galioja: Nuo 2022-09-06
- 10.2. Kadastro duomenų tikslinimas (daikto registravimas)  
Daiktas: žemės sklypas Nr. 4400-1023-5026, aprašytas p. 2.1.  
[registravimo pagrindas: 2022-01-25 Nekilnojamojo daikto kadastro duomenų byla  
2022-08-02 Nacionalinės žemės tarnybos teritorinio skyriaus vedėjo sprendimas Nr. 17SK-1214-(14.17.110.)  
[rašas galioja: Nuo 2022-09-06

**11. Registro pastabos ir nuorodos:**

Buvęs kadastro Nr. 8817/0002:285 LRV nutarimas Nr. 297; 2021-04-28

**12. Kita informacija:** įrašų nėra**13. Informacija apie duomenų sandoriui tikslinimą:** įrašų nėra

Gatvė, namo Nr.

Gretimybė	Gretimio ž.
1-2	
2-3	
3-4	
4-1	

Privati		
atskirai		
ind.	m <sup>2</sup>	ind.

Su pagal 2021 m. 06 mėn. parengtame žemės sklypo plan sutinku:  
 Vitalijus Komenas  
 (žemės sklypo savininko (esano arbo bu  
 Jelena Komenienė

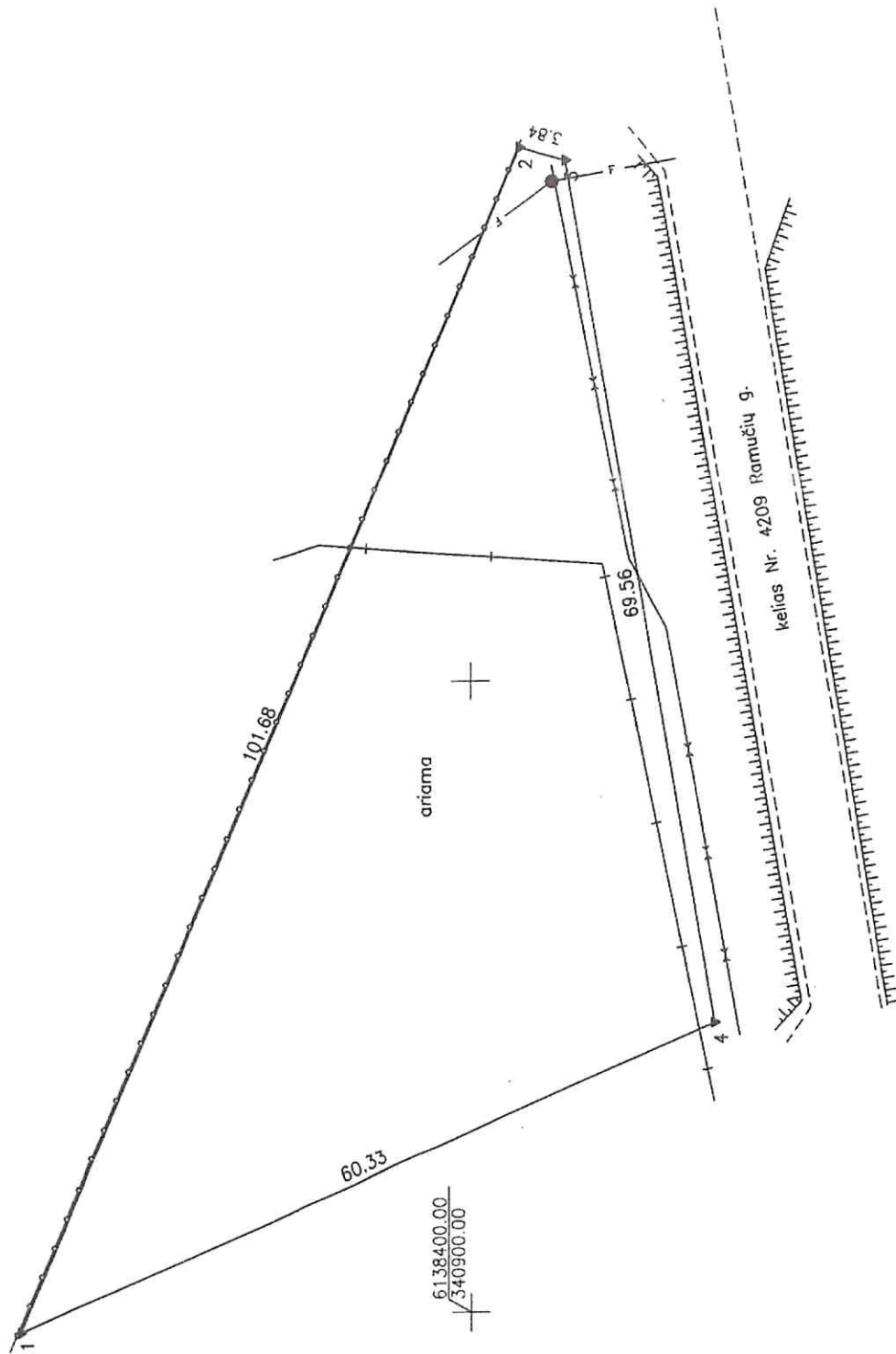

+

+

1.1. Būvimo vietos valdymo įstaiga  
 UAB "Miesto planavimo centras"  
 Kelias į šv. Jurgijų apylinkę 1000  
 RAJONAS, P. L. B. A.

Pareigos Paršas

l: 500  
m<sup>2</sup>

Kadastro vietovės pavadinimas:	Jonaičiai										
Žemės sklypo kadastro numeris:	kodas			blokas			sklypas				
	8	8	6	7	0	0	1	9	0	2	3

Savivaldybė	Šilutės r.
Seniūnija	
Gyvenamoji vietovė	Šilutės m.
Gatvė, namo Nr.	Ramučių g. 29A

Gretimybė	Gretimo žemės sklypo kadastro Nr.	Pastabos
1-2		Valstybinė žemė
2-3	8867/0019:174	
3-4		Valstybinė žemė
4-1	8867/0019:236	

Naudojamas plotas							
Privati				Valstybinė			
atskirai		bendrai		atskirai		bendrai	
ind.	m <sup>2</sup>	ind.	m <sup>2</sup>	ind.	m <sup>2</sup>	ind.	m <sup>2</sup>

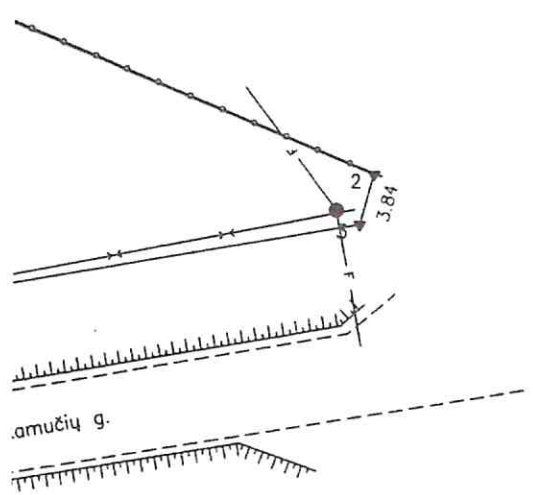

Su pagal 2021. m. 06. mėn. 23 d. atliktą žemės sklypo ribų paženklinimą-parodymą parengtame žemės sklypo plane išbraižytomis ribomis ir apskaičiuotu žemės sklypo plotu sutinku:

[Redacted] (žemės sklypo savininko (esamo arba būsimojo) vardas, pavardė)
[Redacted] (parašas)
2021.11.05 (data)

[Redacted]
[Redacted] 2021.11.05

1. Registrų centras, Vilniaus Lietuvos  
 1.1. Elektroninio aptarnavimo centras  
 1.1.1. Elektroninio aptarnavimo grupė  
 KOPIJA LTBRA  
 2022-09-13  
 vyriausiasis sps



Pareigos	Parašas	Vardas, pavardė	Data
Matininkas A.V.	[Redacted]	[Redacted]	2022-01-25

Matininko kvalifikacijos pažymėjimo Nr.: 2M-M-2556



Duomenys apie teritorijas, kuriose taikomos specialiosios žemės naudojimo sąlygos

lės nr.	Teritorijos, kurioje taikomos specialiosios žemės naudojimo sąlygos. kodas	Teritorijos, kurioje taikomos specialiosios žemės naudojimo sąlygos, pavadinimas	Teritorijos, kurioje taikomos specialiosios žemės naudojimo sąlygos, plotas, m <sup>2</sup>
1	101	Elektroninių ryšių tinklų elektroninių ryšių infrastruktūros apsaugos zonos (III skyrius, vienuoliktasis skirsnis)	268
2	102	Kelių apsaugos zonos (III skyrius, antrasis skirsnis)	1060
3	106	Elektros tinklų apsaugos zonos (III skyrius, ketvirtasis skirsnis)	116
4	120	Požeminio vandens vandenviečių apsaugos zonos (VI skyrius, vienuoliktasis skirsnis)	2232
5	121	Melioruotos žemės ir melioracijos statinių apsaugos zonos (VI skyrius, antrasis skirsnis)	2042
6	149	Vandens tiekimo ir nuotekų, paviršinių nuotekų tvarkymo infrastruktūros apsaugos zonos (III skyrius, dešimtas skirsnis)	8

Duomenys apie žemės sklypo servitutus

lės nr.	Servituto kodas	Nekilnojamojo turto registre įrašyto ar teritorijų planavimo dokumente nustatyto servituto pavadinimas ir rūšis	Servituto plotas, m <sup>2</sup>
-	-	-	-

VI Registrų centro Valstybės tarnavimas  
Klientų aptarnavimo centras  
Klaipėdos klientų aptarnavimo grupė  
KOPIJA  
2022.09.15  
[redacted]